



I.C. IPPOLITO NIEVO

INFANZIA - PRIMARIA - SECONDARIA 1°  
SAN DONA' DI PIAVE

Via Libertà, 30 ~ 30027 SAN DONA DI PIAVE (VE)  
☎ 0421/330760 ~ Fax 0421/333918

# INCLUSIONE E DISABILITÀ NELL' EMERGENZA

Le **proposte operative** illustrate in questo documento hanno lo scopo di favorire, negli alunni con disabilità, l'interiorizzazione delle procedure di emergenza da applicare in caso di incendio.

Per la formulazione di tali proposte sono stati seguiti i criteri generali indicati nelle linee guida fornite durante il corso di formazione e aggiornamento "Progettare la sicurezza nella scuola per le persone con disabilità nella fase delle emergenze".

Sono stati individuati degli spunti operativi per ciascuna delle diverse **fasi dell'emergenza**, qui di seguito riportate:

- 1) Comunicare alla persona il pericolo con la presenza di un mediatore
- 2) Percepire situazioni di pericolo
- 3) Applicare procedure per l'uscita dall'aula
- 4) Applicare procedure dall'aula al punto di raccolta
- 5) Applicare procedure sul punto di raccolta

**Obiettivo generale:** assicurare ad ogni alunno la possibilità di sentirsi accolto, ascoltato e compreso nella fase di emergenza.

## **Competenze trasversali:**

- sollecitare la collaborazione nel lavoro di gruppo
- rinforzare l'autostima
- promuovere la stima e la fiducia negli altri
- incrementare le capacità espositive attraverso diversi linguaggi (verbale, corporeo, iconico)
- assumere responsabilità ed autonomia nell'eseguire l'incarico affidato
- facilitare l'inclusione e la socializzazione
- assumere comportamenti corretti durante l'evacuazione

**Indice:**

Disabilità Cognitiva .....	pag. 3-4
Autismo .....	pag. 5-6
Sindrome di Down .....	pag. 7-8
Disabilità Uditiva .....	pag. 9-10
Deficit di Attenzione e Iperattività (ADHD).....	pag. 11-12
Disabilità Motoria .....	pag. 13-14
Allegati .....	da pag. 15

Ulteriori materiali, che integrano e approfondiscono quanto offerto in questo documento, sono disponibili alla consultazione presso la scuola primaria “L. Da Vinci”.

# 1) DISABILITA' COGNITIVA

Per fornire la massima assistenza a questo tipo di disabilità il **soccorritore** deve tener presente che l'alunno:

- può non essere in grado di percepire il pericolo
- può avere difficoltà nell'eseguire istruzioni piuttosto complesse che coinvolgano più di una semplice sequenza
- può non possedere l'abilità della letto-scrittura
- può confondere la percezione visiva di istruzioni scritte o di pannelli
- può essere limitato nel senso di direzione, quindi c'è bisogno di guidarlo
- può manifestare un totale rifiuto e un disconoscimento della realtà pericolosa, che può sfociare in comportamento aggressivo contro se stessi o nei confronti del soccorritore

**Il soccorritore** mantenendo la calma **deve**:

- dare istruzioni e informazioni semplici
- utilizzare segnali o simboli immediatamente semplici e comprensibili
- spiegare sempre e direttamente le operazioni che si effettueranno in situazione d'emergenza
- trattare la persona come un adulto che ha un problema di apprendimento e non come un bambino o con aria di sufficienza

## LE PROPOSTE OPERATIVE

### 1) Comunicare alla persona il pericolo con la presenza di un mediatore:

- "CIVILINO E L'INCENDIO" - video per la scuola dell'infanzia e primaria, reperibile in internet oppure dal sito: [www.youtube.com/watch?v=-x0QwcahUoM](http://www.youtube.com/watch?v=-x0QwcahUoM)
- "NAPO IN BEST SINGS STORY"- video per tutti gli ordini di scuola, reperibile in internet oppure dal sito: [www.youtube.com/watch?v=mQhFqoDxJUA](http://www.youtube.com/watch?v=mQhFqoDxJUA)
- Attività di creazione di un oggetto cartonato che riproduca il pericolo, da associare al segnale di allarme antincendio della scuola (vedi allegato n. 1)
- Gioco di individuazione dell'immagine-comportamento corretto (vedi allegato n.2)

### 2) Percepire situazioni di pericolo

- Gioco di simulazione delle procedure: l'insegnante alza la paletta dell'allegato n.1, gli alunni mantenendo la calma si mettono in fila
- Gioco di individuazione delle situazioni di pericolo e non pericolo (vedi allegato n.3)

### **3) Applicare procedure per l'uscita dall'aula**

- Analisi della sequenza di passaggi da svolgere con le immagini (vedi allegato n.4)
- Riordino della sequenza di passaggi da svolgere con le immagini (vedi allegato n.5)

-

### **4) Applicare procedure dall'aula al punto di raccolta**

- Gioco di associazione: n. battito di mani-applicazione delle procedure (vedi allegato n.6)
- Gioco di simulazione di uscita insieme ai compagni (vedi allegato n.7)
- Attività di creazione con le sagome della catena umana, composta dai compagni di classe e dall'insegnante (vedi allegato n.8)
- Se presente e ritenuto opportuno, seguire la segnaletica orizzontale a terra (piedini indicatori fluorescenti adesivi)
- Possedere una planimetria del piano in cui si trova l'aula, fotocopiarla per ciascun alunno della classe ed evidenziare il percorso da svolgere verso l'uscita d'emergenza

### **5) Applicare procedure sul punto di raccolta.**

- Gioco del semaforo (vedi allegato n.9)

#### **Attività extra:**

- "Civilino e l'incendio"- canzone con testo reperibile in internet
- Scheda didattica "Le mie emozioni" (vedi allegato n.14)
- Lettura del testo "Un pomeriggio esplosivo" (vedi allegato n.12)

## 2) AUTISMO

Per fornire la massima assistenza a questo tipo di disabilità il **soccorritore** deve tener presente che per l'alunno con autismo l'emergenza può costituire un'esperienza stressante, a volte sconvolgente, infatti:

- un evento sconosciuto e apparentemente caotico, con luci, rumori, suoni e odori può sovraccaricare e provocare una totale chiusura o crisi comportamentale
- i sintomi basilari nell'autismo si accompagnano anche problemi sensoriali, disarmonie motorie e cognitive, scarse capacità di autonomia personale e sociale, difficoltà comportamentali, autolesionismo e aggressività, ovvero condizioni che hanno pesanti ricadute non solo in chi ne è affetto, ma anche nei contesti di vita.

**Il soccorritore** mantenendo la calma **deve**:

- cercare informazioni in merito a persone vicine alla persona con disabilità
- usare sempre la massima cautela nell'avvicinarsi e/o mettersi in relazione, proponendosi con gesti morbidi e non improvvisi o a scatti
- evitare il contatto fisico, prendendogli la mano o toccandolo
- mantenere la calma, tenere basso il livello emotivo
- prepararsi ad un lungo incontro, anche se lo sviluppo dell'emergenza potrebbe imporre azioni più drastiche che dovranno essere valutate con attenzione
- utilizzare un linguaggio semplice e composto da frasi brevi, da ripetere con un contenuto concreto, evitando metafore, doppi sensi (l'autistico può non avere un contatto oculare invece può ascoltare e quindi bisogna concedere il tempo di elaborazione della comunicazione che si sta effettuando)

## LE PROPOSTE OPERATIVE

### 1) Comunicare alla persona il pericolo con la presenza di un mediatore

- "CIVILINO E L'INCENDIO" - video per la scuola dell'infanzia e primaria, reperibile in internet oppure dal sito: [www.youtube.com/watch?v=-x0QwcahUoM](http://www.youtube.com/watch?v=-x0QwcahUoM)
- "NAPO IN BEST SINGS STORY"- video per tutti gli ordini di scuola, reperibile in internet oppure dal sito: [www.youtube.com/watch?v=mQhFqoDxJUA](http://www.youtube.com/watch?v=mQhFqoDxJUA)
- Attività di creazione di un oggetto cartonato che riproduca il pericolo, da associare al segnale di allarme antincendio della scuola (vedi allegato n. 1) o un oggetto transazionale proveniente da casa

### 2) Non deve percepire situazioni di pericolo

### **3) Applicare procedure per l'uscita dall'aula secondo la sequenza di immagini murali**

- Attività di creazione di un fumetto che descriva le procedure da mettere in pratica in caso di incendio(vedi allegato.10).
- Riordino immagini della sequenza di azioni della prova di evacuazione (vedi allegato n. 5)
- Se presente il piano giornaliero delle attività scolastiche integrarlo con le immagini delle azioni della prova di evacuazione (vedi esempio allegato n.11)
- Prevedere una frequenza calendarizzata della simulazione della prova (es. ogni 15 giorni)

### **4) Applicare procedure dall'aula al punto di raccolta**

- Per evitare rumori e movimenti bruschi della classe, si propone il gioco di simulazione di uscita del serpente che non deve farsi scoprire o degli attori che si mangiano la voce, insieme ai compagni (vedi allegato n.7)
- Se presente e ritenuto opportuno, seguire la segnaletica orizzontale a terra (piedini indicatori fluorescenti adesivi)
- Possedere una planimetria del piano in cui si trova l'aula, fotocopiarla per ciascun alunno della classe ed evidenziare il percorso da svolgere verso l'uscita d'emergenza

### **5) Applicare procedure sul punto di raccolta**

- Gioco del semaforo (vedi allegato n.9)
- Far sedere a terra l'alunno, se previsto nella procedura e se ritenuto per lui funzionale

#### **Attività extra:**

- "Civilino e l'incendio"- canzone con testo reperibile in internet
- Scheda didattica "Le mie emozioni" (vedi allegato n.14)
- Lettura del testo "Un pomeriggio esplosivo" (vedi allegato n.12)

## 3) SINDROME DI DOWN

Per fornire la massima assistenza a questo tipo di disabilità il **soccorritore** deve tener presente che:

- normalmente l'alunno con sindrome di down aderisce con facilità al pensiero del soccorritore senza porsi troppe domande, si fida
- la relazione comunicativa in emergenza deve essere semplice, rassicurante e diretta
- è utile proporre messaggi chiari e semplici, uno alla volta
- è importante avere fiducia nelle loro capacità

## LE PROPOSTE OPERATIVE

### 1) Comunicare alla persona il pericolo con la presenza di un mediatore (visivo, materiale, sonoro)

- "CIVILINO E L'INCENDIO" - video per la scuola dell'infanzia e primaria, reperibile in internet oppure dal sito: [www.youtube.com/watch?v=-x0QwcahUoM](http://www.youtube.com/watch?v=-x0QwcahUoM)
- Lettura di un testo "Un pomeriggio esplosivo" (vedi allegato n.12)
- "NAPO IN BEST SINGS STORY"- video per tutti gli ordini di scuola, reperibile in internet oppure dal sito: [www.youtube.com/watch?v=mQhFqoDxJUA](http://www.youtube.com/watch?v=mQhFqoDxJUA)
- Attività di creazione di un oggetto cartonato che riproduca il pericolo, da associare al segnale di allarme antincendio della scuola (vedi allegato n. 1)
- Gioco di individuazione dell'immagine-comportamento corretto (vedi allegato n.2)

### 2) Percepire situazioni di pericolo

- Gioco di simulazione delle procedure: l'insegnante alza la paletta dell'allegato n.1, gli alunni mantenendo la calma si mettono in fila
- Gioco di individuazione delle situazioni di pericolo e non pericolo (vedi allegato n.3)

### 3) Applicare procedure per l'uscita dall'aula

- Analisi della sequenza di passaggi da svolgere con immagini (vedi allegato n.4)
- Riordino della sequenza di passaggi da svolgere con immagini (vedi allegato n.5)

### 4) Applicare procedure dall'aula al punto di raccolta

- Gioco di associazione: n. battito di mani-applicazione delle procedure (vedi allegato n.6)
- Gioco di simulazione di uscita insieme ai compagni (vedi allegato n.7)

- Attività di creazione con le sagome della catena umana, composta dai compagni di classe e dall'insegnante (vedi allegato n.8)
- Possedere una planimetria del piano in cui si trova l'aula, fotocopiarla per ciascun alunno della classe ed evidenziare il percorso da svolgere verso l'uscita d'emergenza
- Scheda didattica "La mia scuola si chiama" (vedi allegato n.13)

#### **5) Applicare procedure sul punto di raccolta**

- Gioco del semaforo (vedi allegato n.9)

#### **Attività extra:**

- "Civilino e l'incendio"- canzone con testo reperibile in internet
- Scheda didattica "Le mie emozioni" (vedi allegato n.14)



## 4) DISABILITÀ UDITIVA

Per fornire la massima assistenza a questo tipo di disabilità il **soccorritore** deve tener presente che:

- la “comunicazione gestuale e labiale” deve essere chiara e comprensibile per consentire alla persona con disabilità una buona lettura
- la distanza ottimale non deve superare il metro e mezzo
- il viso di chi parla dovrebbe essere illuminato, deve rimanere fermo possibilmente all'altezza degli occhi dell'allievo con disabilità
- moderare la velocità del discorso, con frasi corte e con tono di voce normale
- se vi è difficoltà a percepire il messaggio è necessario scriverlo in stampatello
- se l'allievo con disabilità porta la protesi acustica non è detto che riesca a percepire il messaggio
- la segnaletica deve essere chiara e visibile e percettibile anche attraverso il tatto (pannelli, segnaletiche e cartelli che indichino la direzione verso i luoghi)
- la pianificazione del sistema di illuminazione per avere maggiore controllo dell'ambiente circostante
- il sistema di allarme deve essere installato con modalità plurisensoriale (visiva, uditiva, e con vibrazione)

Il **soccorritore** nel comunicare con un alunno con disabilità uditiva **deve**:

- ripetere sempre le azioni della persona con disabilità a conferma di aver compreso quanto loro hanno capito, per evitare equivoci
- dare alla persona più tempo per rispondere, il tempo per ascoltare con attenzione
- porre domande una alla volta che possono essere risolte facilmente:
  - chiedere: “Mostrami come dici di **NO**” (es.:quando la domanda non risulta soddisfatta)
  - chiedere: “Mostrami come dici di **SI**” (es.:quando la domanda risulta soddisfatta)
  - chiedere: “Mostrami con il dito una cosa o una persona che ti interessa”
- porre domande una alla volta che possono essere risolte facilmente:
  - chiedere: “Mostrami come dici di **SI**” (es.:quando la domanda risulta soddisfatta)
  - chiedere: “Mostrami come dici di **NO**” (es.:quando la domanda non risulta soddisfatta)
  - chiedere: “Mostrami con il dito una cosa o una persona che ti interessa”

## LE PROPOSTE OPERATIVE

### 1. Comunicare alla persona il pericolo con la presenza di un mediatore (visivo, materiale, sonoro)

- “CIVILINO E L'INCENDIO” – video (attivare i sottotitoli) per la scuola dell'infanzia e primaria, reperibile in internet oppure dal sito: [www.youtube.com/watch?v=-x0QwcahUoM](http://www.youtube.com/watch?v=-x0QwcahUoM)

- Lettura di un testo “Un pomeriggio esplosivo” (vedi allegato n.12)
- “NAPO IN BEST SINGS STORY”- video (attivare i sottotitoli) per tutti gli ordini di scuola, reperibile in internet oppure dal sito: [www.youtube.com/watch?v=mQhFqoDxJUA](http://www.youtube.com/watch?v=mQhFqoDxJUA)
- Attività di creazione di un oggetto cartonato che riproduca il pericolo, da associare al segnale di allarme antincendio della scuola (vedi allegato n. 1)
- Gioco di individuazione dell'immagine-comportamento corretto (vedi allegato n.2)

## **2. Percepire situazioni di pericolo**

- Gioco di simulazione delle procedure: l'insegnante alza la paletta dell'allegato n.1, gli alunni mantenendo la calma si mettono in fila
- Gioco di individuazione delle situazioni di pericolo e non pericolo (vedi allegato n.3)

## **3. Applicare procedure per l'uscita dall'aula**

- Analisi della sequenza di passaggi da svolgere con immagini (vedi allegato n.4)
- Riordino della sequenza di passaggi da svolgere con immagini (vedi allegato n.5)

## **4. Applicare procedure dall'aula al punto di raccolta**

- Gioco di associazione: n. battito di mani-applicazione delle procedure (vedi allegato n.6)
- Gioco di simulazione di uscita insieme ai compagni (vedi allegato n.7)
- Attività di creazione con le sagome della catena umana, composta dai compagni di classe e dall'insegnante (vedi allegato n.8)
- Possedere una planimetria del piano in cui si trova l'aula, fotocopiarla per ciascun alunno della classe ed evidenziare il percorso da svolgere
- Scheda didattica “La mia scuola si chiama” (vedi allegato n.13)

## **5. Applicare procedure sul punto di raccolta**

- Gioco del semaforo (vedi allegato n.9)

### **Attività extra:**

- “Scheda didattica “Le mie emozioni” (vedi allegato n.14)

## 5) DEFICIT DI ATTEZIONE E IPERATTIVITÀ (ADHD)

Per fornire la massima assistenza a questo tipo di disabilità il **soccorritore** deve tener presente che con gli alunni con ADHD ci sono:

➤ **comportamenti negativi da evitare come:**

- dare troppi comandi contemporaneamente
- dare comandi vaghi: “Fa il bravo”, “Piantala...”
- dare comandi in forma interrogativa: “Ti dispiace mettere via i tuoi giochi?”
- ripetere gli stessi comandi senza applicare conseguenze
- minacciare ripetutamente senza applicare conseguenze
- non prestare attenzione ai comportamenti positivi

➤ **comportamenti positivi da potenziare come:**

- dare **comandi brevi**, semplici e specifici
- porsi come **modello e supporto per risolvere i problemi**
- stabilire e **far rispettare delle regole di comportamento**: poche, comprensibili e accettate
- **dimostrare coerenza nelle gratificazioni** e nei contratti comportamentali
- prestare molta **attenzione ai comportamenti positivi**
- **gratificare il bambino subito dopo l'azione**
- ignorare i comportamenti lievemente negativi
- non perdere il controllo del ragazzo/a

## LE PROPOSTE OPERATIVE

### 1. Comunicare alla persona il pericolo con la presenza di un mediatore (visivo, materiale, sonoro)

- Ascolto del suono associato all'emergenza incendio
- “CIVILINO E L'INCENDIO” - video per la scuola dell'infanzia e primaria, reperibile in internet oppure dal sito: [www.youtube.com/watch?v=-x0QwcahUoM](http://www.youtube.com/watch?v=-x0QwcahUoM)
- Lettura di un testo “Un pomeriggio esplosivo” (vedi allegato n.12)
- “NAPO IN BEST SINGS STORY”- video per tutti gli ordini di scuola, reperibile in internet oppure dal sito: [www.youtube.com/watch?v=mQhFqoDxJUA](http://www.youtube.com/watch?v=mQhFqoDxJUA)
- Gioco di individuazione dell'immagine-comportamento corretto (vedi allegato n.2)

## **2. Percepire situazioni di pericolo**

- Gioco di simulazione delle procedure: l'insegnante alza la paletta dell'allegato n.1, gli alunni mantenendo la calma si mettono in fila
- Gioco di individuazione delle situazioni di pericolo e non pericolo (vedi allegato n.3)

## **3. Applicare procedure per l'uscita dall'aula**

- Analisi della sequenza di passaggi da svolgere con immagini (vedi allegato n.4)
- Riordino della sequenza di passaggi da svolgere con immagini (vedi allegato n.5)

## **4. Applicare procedure dall'aula al punto di raccolta**

- Gioco di associazione: n. battito di mani-applicazione delle procedure (vedi allegato n.6)
- Gioco di simulazione di uscita insieme ai compagni (vedi allegato n.7)
- Attività di creazione con le sagome della catena umana, composta dai compagni di classe e dall'insegnante (vedi allegato n.8)
- Possedere una planimetria del piano in cui si trova l'aula, fotocopiarla per ciascun alunno della classe ed evidenziare il percorso da svolgere
- Scheda didattica "La mia scuola si chiama" (vedi allegato n.13)

## **5. Applicare procedure sul punto di raccolta**

- Gioco del semaforo (vedi allegato n.9).

### **Attività extra:**

- "Civilino e l'incendio"- canzone con testo reperibile in internet.
- Scheda didattica "Le mie emozioni" (vedi allegato n.14)

## 6) DISABILITÀ MOTORIA

Per fornire la massima assistenza a questo tipo di disabilità il **soccorritore** deve movimentare la persona con disabilità motoria valutando il grado di collaborazione che può fornire. È indispensabile dunque:

- costruire una comunicazione efficace
- interpretare le necessità della persona da affiancare ed offrire la collaborazione necessaria
- assumere le posizioni ergonomiche sicure per salvaguardare la propria schiena
- posizionare le mani in punti di presa specifici per consentire il trasferimento della persona con disabilità

### LE PROPOSTE OPERATIVE

#### 1. Comunicare alla persona il pericolo con la presenza di un mediatore (visivo, materiale, sonoro)

- “CIVILINO E L’INCENDIO” - video per la scuola dell’infanzia e primaria, reperibile in internet oppure dal sito: [www.youtube.com/watch?v=-x0QwcahUoM](http://www.youtube.com/watch?v=-x0QwcahUoM)
- Lettura di un testo “Un pomeriggio esplosivo” (vedi allegato n.12)
- “NAPO IN BEST SINGS STORY”- video per tutti gli ordini di scuola, reperibile in internet oppure dal sito: [www.youtube.com/watch?v=mQhFqoDxJUA](http://www.youtube.com/watch?v=mQhFqoDxJUA)
- Gioco di individuazione dell’immagine-comportamento corretto (vedi allegato n.2)

#### 2. Percepire situazioni di pericolo

- Gioco di simulazione delle procedure: l’insegnante alza la paletta dell’allegato n.1, gli alunni mantenendo la calma si mettono in fila
- Gioco di individuazione delle situazioni di pericolo e non pericolo (vedi allegato n.3)

#### 3. Applicare procedure per l’uscita dall’aula

- Analisi della sequenza di passaggi da svolgere con immagini (vedi allegato n.4)
- Riordino della sequenza di passaggi da svolgere con immagini (vedi allegato n.5)

#### 4. Applicare procedure dall’aula al punto di raccolta

- Gioco di associazione: n. battito di mani-applicazione delle procedure (vedi allegato n.6)
- Gioco di simulazione di uscita insieme ai compagni (vedi allegato n.7)

- Attività di creazione con le sagome della catena umana, composta dai compagni di classe e dall'insegnante (vedi allegato n.8)
- Se presente e ritenuto opportuno, seguire la segnaletica orizzontale a terra (piedini indicatori fluorescenti adesivi)
- Possedere una planimetria del piano in cui si trova l'aula, fotocopiarla per ciascun alunno della classe ed evidenziare il percorso da svolgere
- Scheda didattica "La mia scuola si chiama" (vedi allegato n.13)

#### **5. Applicare procedure sul punto di raccolta**

- Gioco del semaforo (vedi allegato n.9)

#### **Attività extra:**

- "Civilino e l'incendio"- canzone con testo reperibile in internet
- Scheda didattica "Le mie emozioni" (vedi allegato n.14)

# ALLEGATI

## Allegato n.1

Colorare lo sfondo di giallo, ritagliare, incollare su un cartoncino, plastificare e aggiungere un supporto (asticella di legno). Simulare il suono dell'allarme della scuola (anche attraverso una registrazione della sirena) associandolo al segnale costruito.

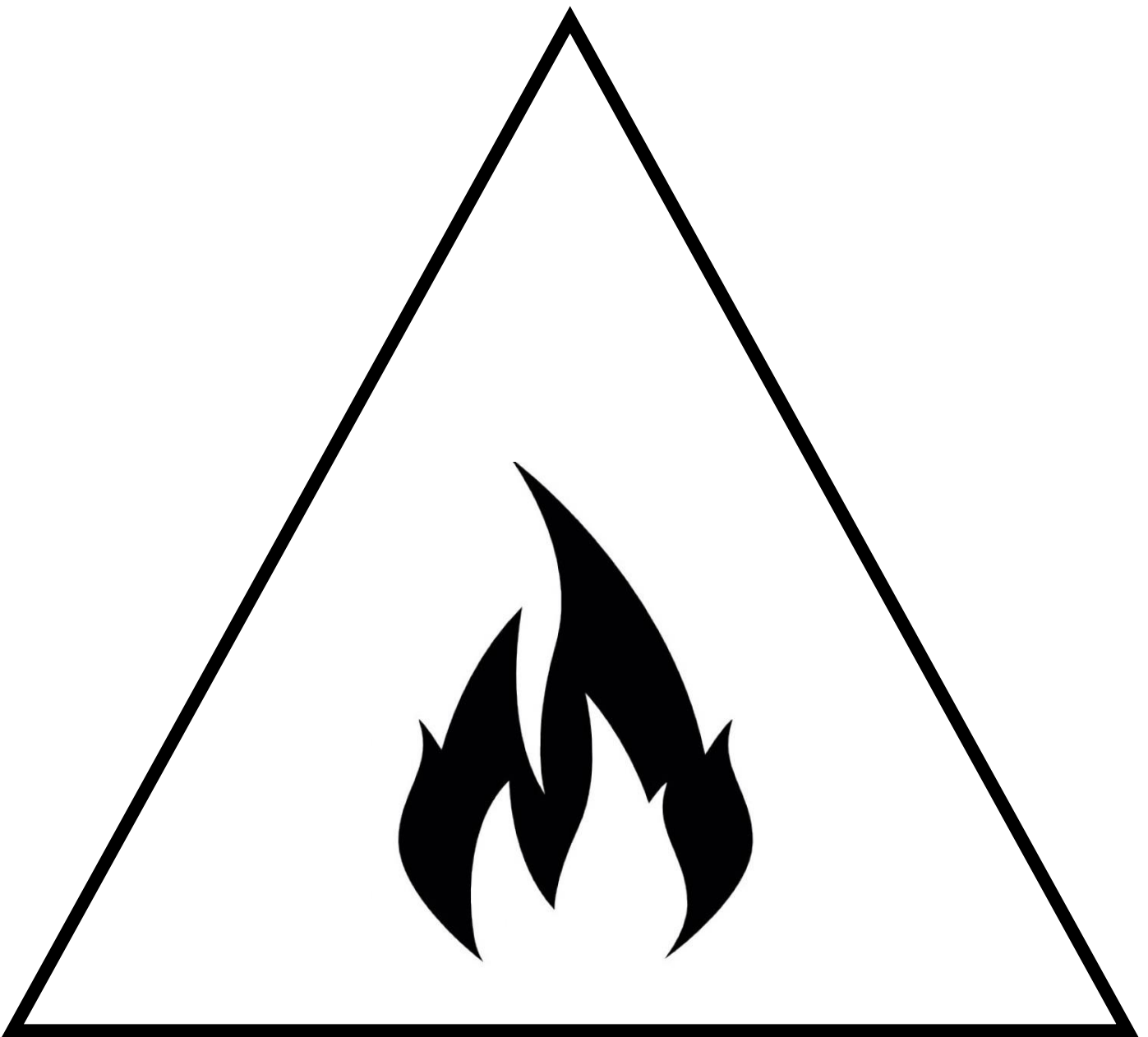

**Allegato n.2**

Individuare e indicare l'azione corretta al segnale di allarme.

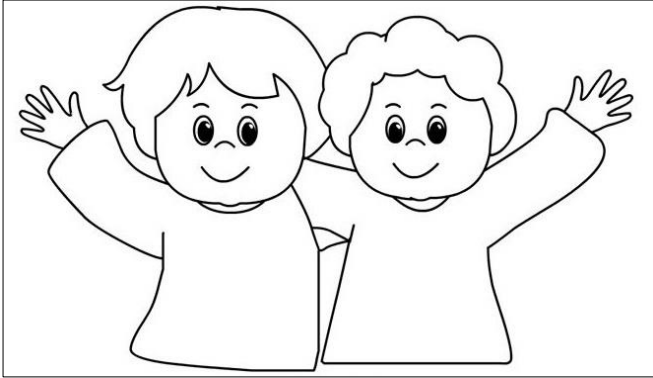

**RIMANERE CALMI**



**PERDERE LA CALMA**

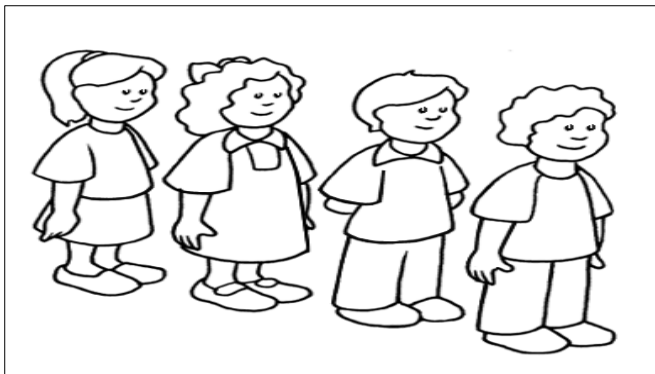

**METTERSI IN FILA**



**CONTINUARE IL LAVORO**



**Allegato n.3**

Colorare il cerchio di rosso in caso di pericolo e di verde in caso di situazione di non pericolo.

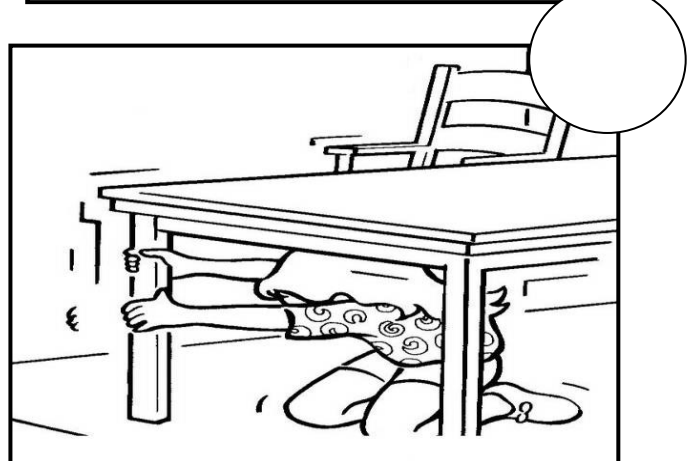
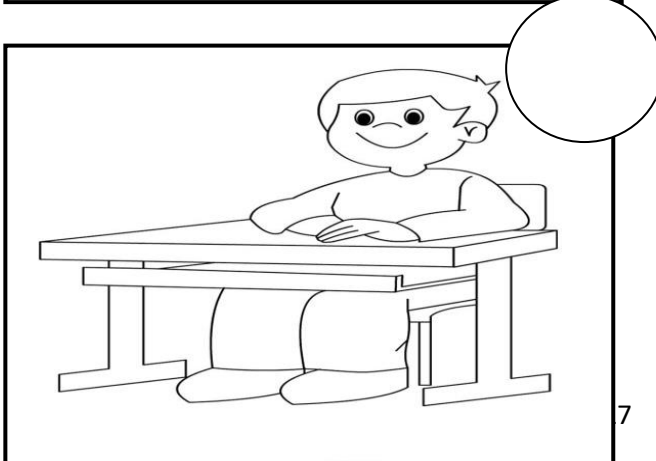
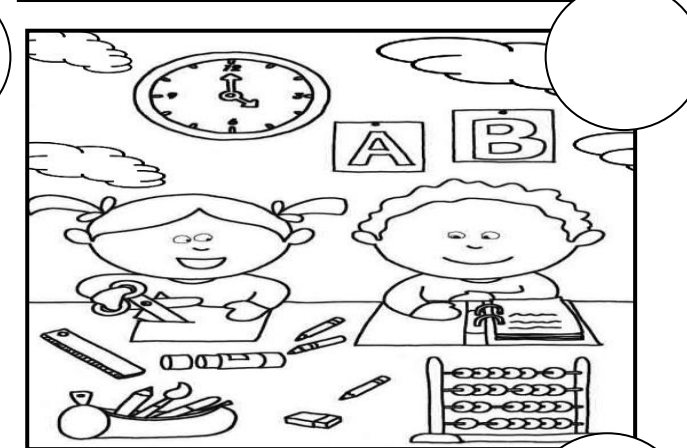
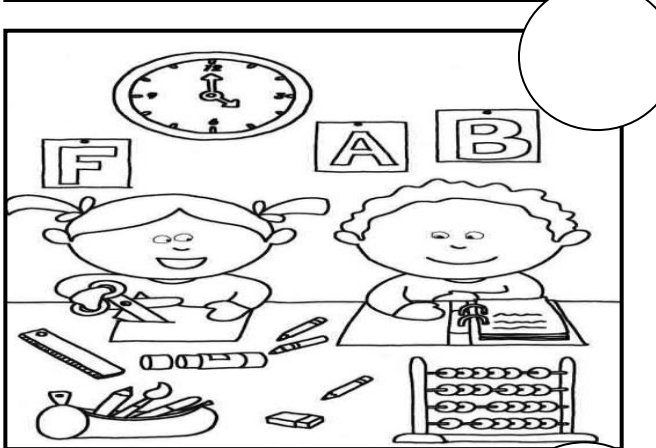
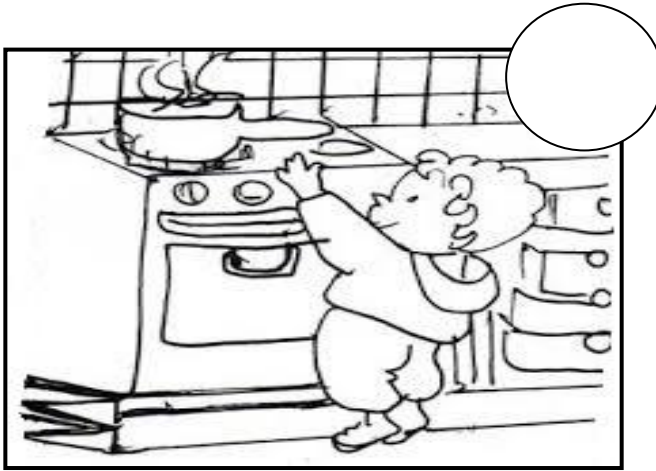

## Allegati n. 4-5

Allegato n.4: osservare e descrivere le immagini.

Allegato n.5: numerare da 1 a 4 la sequenza delle azioni per uscire dall'aula.

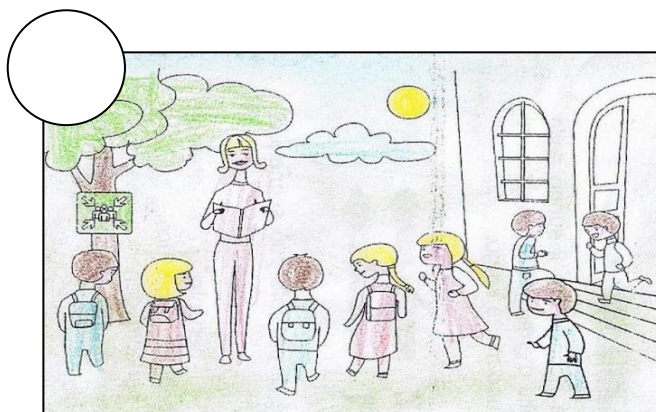
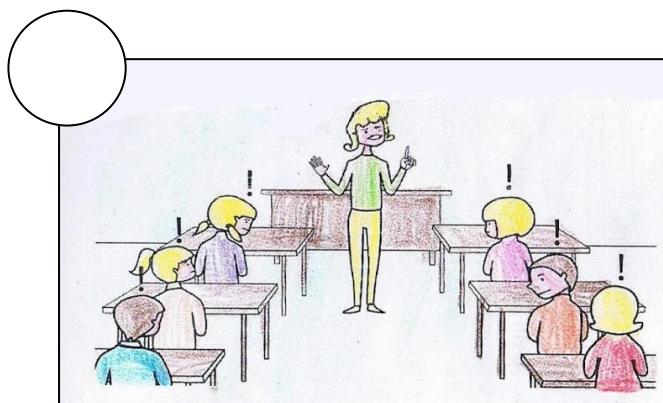

## Allegato n.6

Gioco di associazione numero-applicazione delle procedure:

- 1 battito di mani: i bambini si alzano in piedi
- 2 battiti di mani: i bambini si mettono in fila (il primo alunno della fila deve aprire la porta e l'insegnante prende la cartellina)
- 3 battiti di mani: inizia l'uscita. L'alunno disabile occupa l'ultimo posto insieme all'adulto presente (insegnante di classe, di sostegno o O.S.S.). Prima di uscire si accertano che nessuno sia rimasto all'interno e chiudono la porta.
- 4 battiti di mani: l'insegnante procede con la verifica dei presenti

## Allegato n.7

Gioco di simulazione di uscita. Il bambino con disabilità si avvia verso l'uscita insieme ai compagni appoggiando una mano sulla spalla del bambino che lo precede. I bambini vengono invitati dall'insegnante a fingere di essere un lungo serpente o un bruco e a muoversi appoggiando la

mano destra sulla spalla destra del compagno. Si potranno fare delle varianti rispetto alla velocità di movimento dell'animale scelto ( ad esempio: bruco=lento, serpente=veloce).

### Allegato n.8

Fotocopiare le sagome, aggiungere le proprie caratteristiche fisiche, ritagliarle e unirle con un filo.

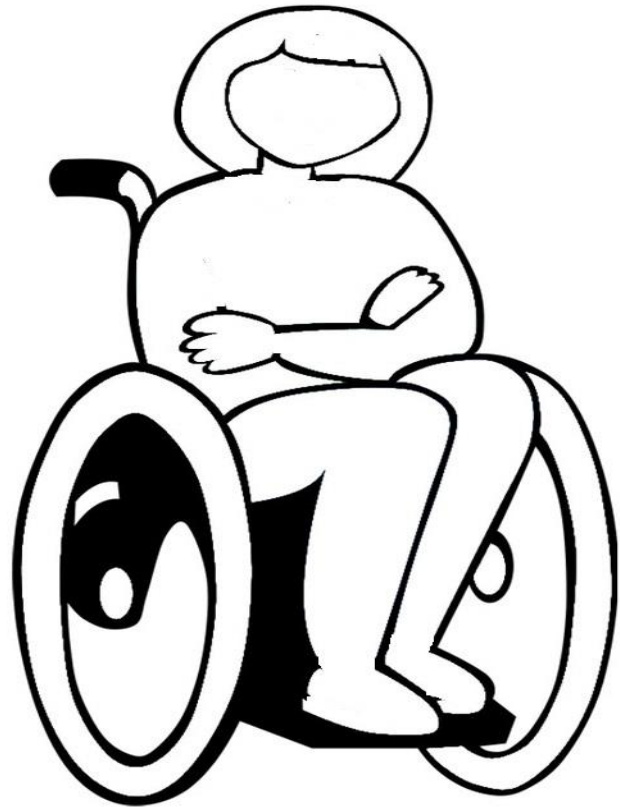
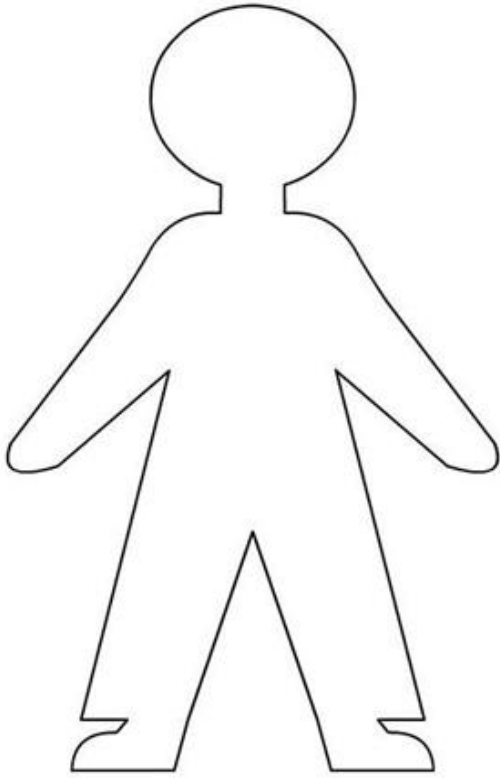

### Allegato n.9

**Gioco del semaforo.** Colorare un semaforo con il colore rosso nella parte alta e un semaforo con il colore verde nel cerchio più basso. Si consiglia di plastificare le immagini e di realizzare per ciascuna di esse un supporto con un'asticella di legno. Ed ora si potrà procedere con il gioco in giardino o in atrio, simulando di essere nel punto di raccolta. Semaforo verde i bambini si riuniscono in silenzio vicino all'insegnante e rispondono "presente" all'appello (comportamento corretto); semaforo rosso i bambini corrono, si allontanano e parlano (comportamento scorretto).

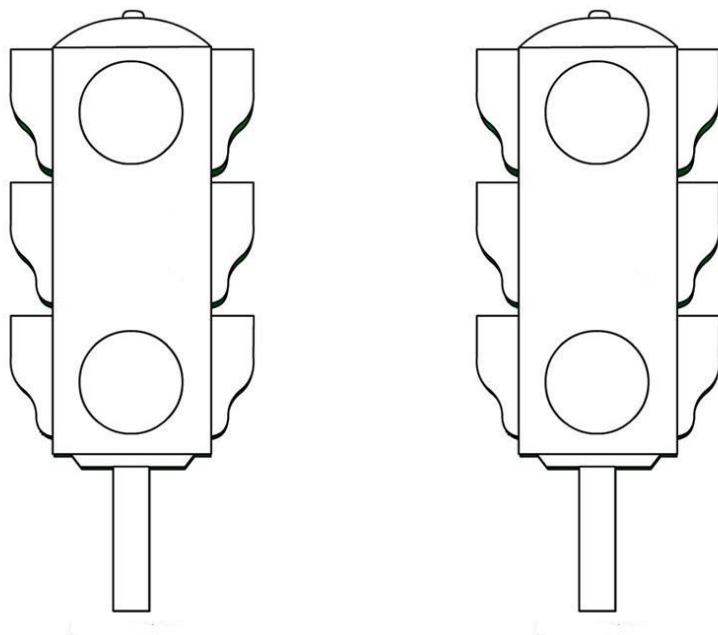

### Allegato n.10

Utilizzando le immagini dell'allegato n. 4-5, oppure prendendo spunto da esse, creare dei fumetti che spieghino le procedure da mettere in pratica in caso di incendio.

### Allegato n.11

Esempio di piano giornaliero delle attività scolastiche da personalizzare rispetto ai bisogni reali dell'alunno.

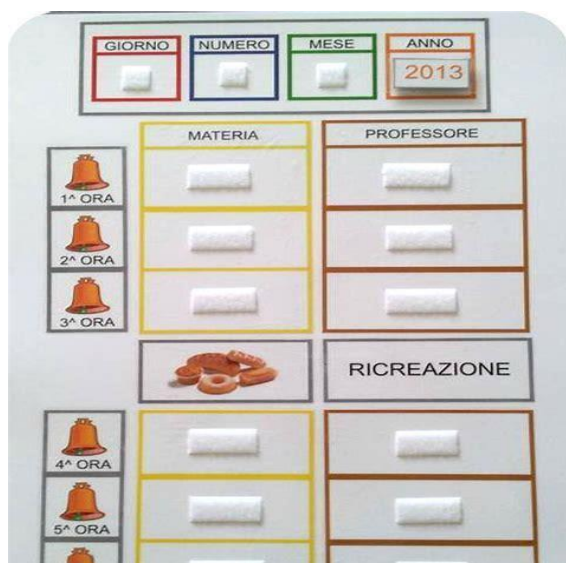

*La Famiglia Cercaguai*

*Un pomeriggio  
esplosivo*



**I**l sabato pomeriggio è il momento di svago per papà Giuseppe.

Nel box dell'automobile è riuscito a ricavare un piccolo laboratorio dove fanno bella mostra gli utensili cromati, il banco da lavoro, il trapano tutto fare, le colle, i solventi e tante altre cose da rendere il piccolo ambiente pieno come un uovo.

Non è certo facile muoversi lì dentro, ma papà Giuseppe non trova mai il tempo per riordinare il locale una volta per tutte.



*Il box auto non può essere destinato a deposito di sostanze combustibili, infiammabili e pericolose. Inoltre non sono consentiti lavori con l'uso di fiamme libere.*



Succede così che il flacone di solvente è vicino ai barattoli di vernice, mentre libri e giornali giacciono poco distanti dall'automobile.



*Solventi, vernici e carta non devono mai risultare vicini tra loro. Sempre in quantitativi minimi e lontano da fonti di calore e comunque mai all'interno di box-auto.*



*Il box auto non è un magazzino di carta o di altri oggetti che non trovano più spazio nel proprio appartamento.*

In un angolo del locale fanno bella mostra una bombola di gas liquido e due fustini di kerosene.



*Gas e liquidi infiammabili mai insieme! Bombe di gas e fustini di kerosene non possono essere tenuti all'interno di un box auto.*

Oggi papà Giuseppe sta lavorando alla realizzazione di una cornice per il ritratto di Anna.

Tagliati i listelli di legno e preso il barattolo della colla, si accinge a piantare i chiodini quando, improvvisamente, la lampadina si fulmina. - <<Ci manca anche questo!>> - borbotta Giuseppe - <<Ora dove la trovo la lampadina nuova?>> -

- <<E' già un problema cercare qualcosa con la luce, figuriamoci al buio!>> -

Cerca a tastoni di arrivare sino all'armadio di fronte, ma con scarso successo; una ginocchiata al parafrangente dell'automobile gli impedisce di andare oltre.

Accende un fiammifero.

Il locale si rischiarava quel tanto da individuare l'armadio con il cassetto delle lampadine di scorta. Accende un altro fiammifero e un altro ancora, quando ad un tratto il locale si illumina di una luce vivissima, come di cento fiammiferi!





E infatti, brucia la pila dei vecchi giornali. Un fiammifero ancora acceso è finito tra i fogli di carta dando origine all'incendio.



*Abituarsi sempre a spegnere, dopo l'uso, fiammiferi e mozziconi di sigarette.*

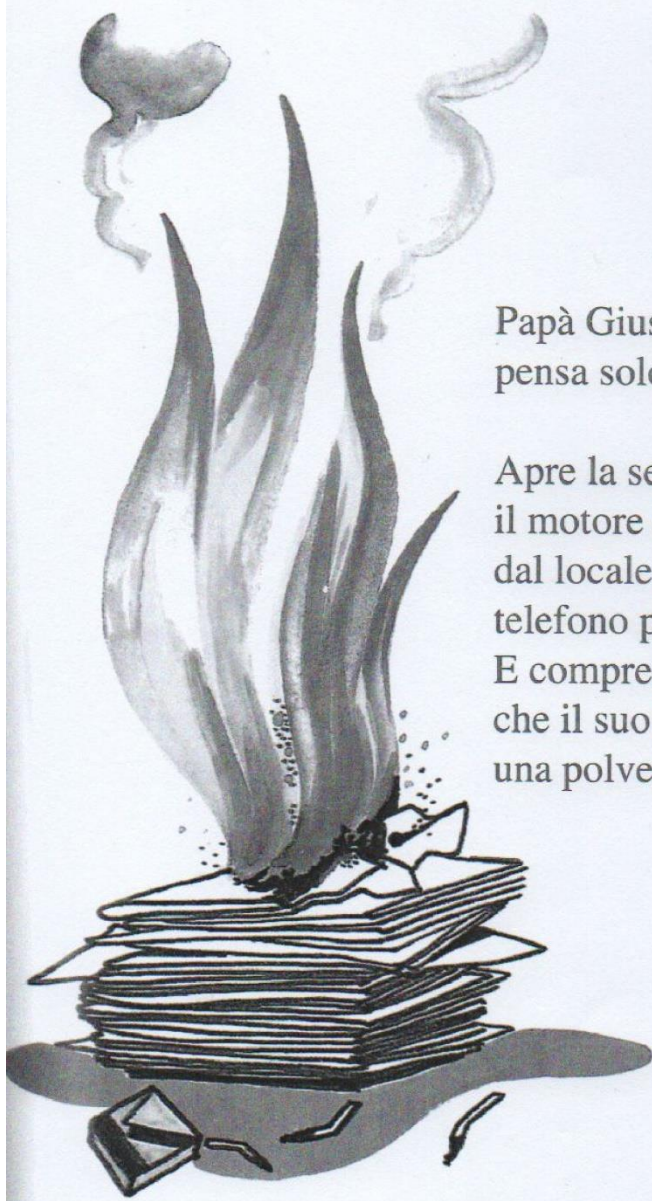

Papà Giuseppe, spaventatissimo, pensa solo all'autovettura.

Aprè la serranda del box, mette in moto il motore e con uno stridio di freni esce dal locale in fiamme. Poi di corsa al telefono per chiamare i pompieri. E comprende solo adesso che il suo box era diventato una polveriera.

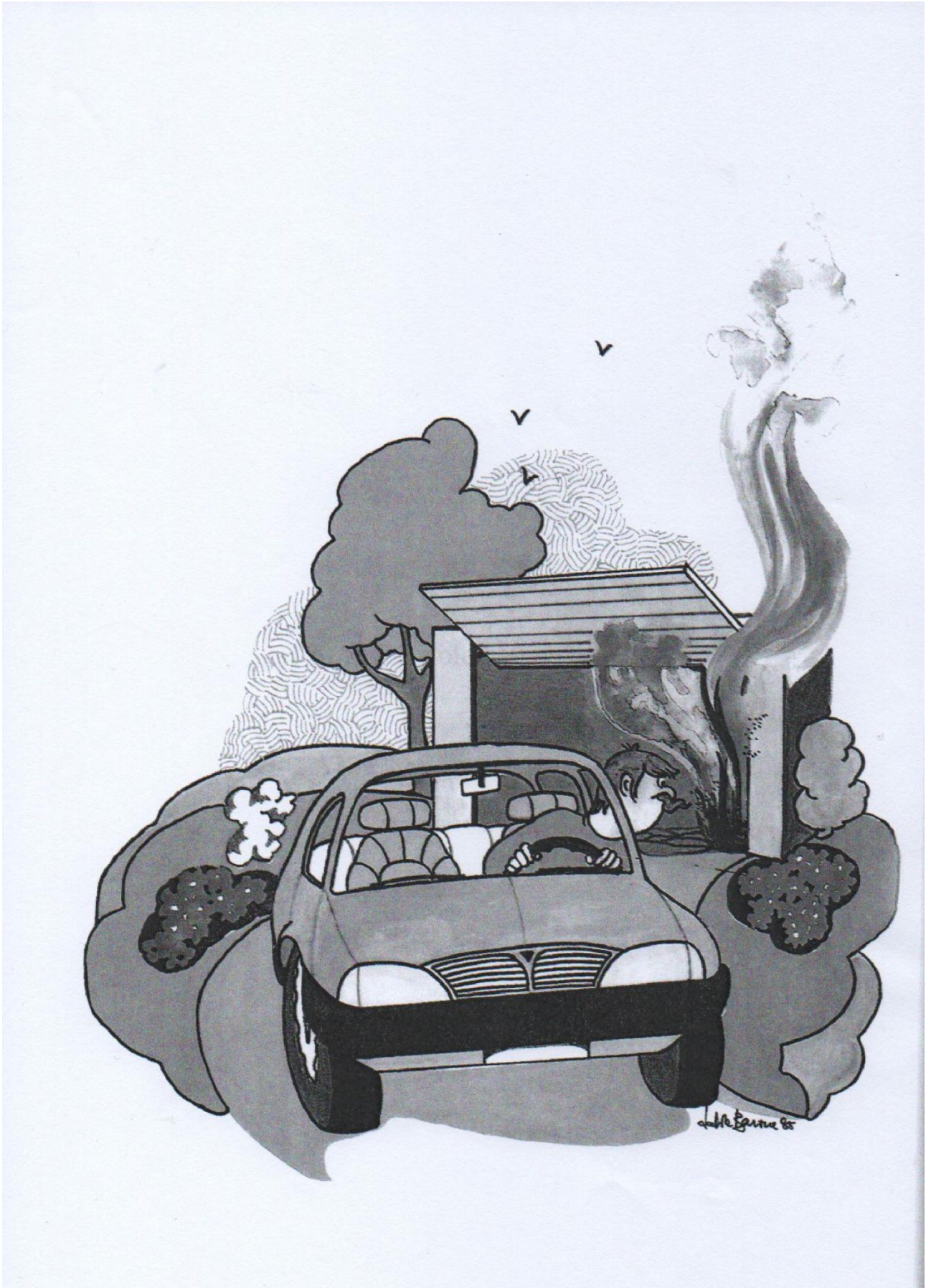

## IL MIO QUADERNO DI PROTEZIONE CIVILE



### LA MIA SCUOLA SI CHIAMA.....



La mia scuola è molto grande. Per affrontare un'eventuale situazione di pericolo i miei insegnanti hanno predisposto un piano di emergenza. Per questo nei corridoi troviamo affisse le piantine generali dell'edificio, dove sono segnati i percorsi da seguire per raggiungere il luogo di concentrazione esterno, considerato il punto più sicuro in caso di pericolo.

Anche in ogni classe, nei laboratori e nella biblioteca c'è una piccola piantina affissa alla porta, dove è segnalato il percorso che dobbiamo seguire per raggiungere in tempo veloce un punto esterno sicuro.

ORA FACCIAMO  
UNA PROVA: DISEGNA LA  
PIANTINA DELLA TUA AULA  
E SEGNA CON UNA CROCE LA  
POSIZIONE APPROSSIMATIVA  
ALL'INTERNO DELL'EDIFICIO. POI  
CON L'AUTO DELL'INSEGNANTE  
SEGNA IN ROSSO IL PERCORSO  
PER USCIRE DALL'EDIFICIO  
SCOLASTICO.



Disegna sul tuo quaderno la forma della tua scuola segna con una freccia ➤ l'ingresso dell'edificio, e con una X la posizione della tua aula all'interno della scuola.

## IL MIO QUADERNO DI PROTEZIONE CIVILE

### LA PROVA DI EVACUAZIONE DI QUEST'ANNO

Segna con una croce il personaggio o i personaggi che meglio rappresentano le tue emozioni e le tue impressioni legate alla prova di evacuazione di quest'anno.



Scrivi sul tuo quaderno i pensieri e le emozioni che ti hanno accompagnato *durante* la prova.

Caro Luca, durante la prova ho pensato: "....."

**E a conclusione della prova?**

Caro Luca, dopo la prova ho pensato: "....."



E QUALI ALTRI  
LUOGHI PUBBLICI TU  
ABITUALMENTE  
FREQUENTI, OLTRE  
LA SCUOLA?